

MACHINE A CERCLER SEMI AUTOMATIQUE CP12S " 5517CP12 "

Machine à cercler semi automatique pour paquets petits et volumineux avec dévidoir intégré.

- Réglage simple de la tension par bouton poussoir.
- Tension constante pour paquets divers.
- Remplacement facile de la bobine.
- Hauteur de travail réglable

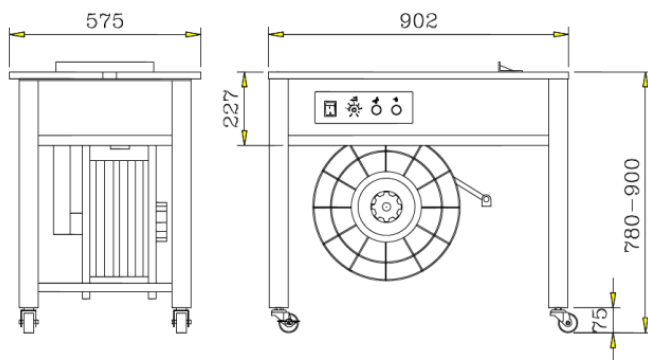

Principales caractéristiques :

- Dimensions du feuillard: PP 6 mm à 15.5 mm
- Dimensions de la machine: L 902 x l 575 x H 750 mm
- Hauteur des pieds réglables: + 120 mm (H)
- Poids: 84 kgs
- Diamètre mandrin bobine: 200 mm ou 280 mm
- Tension de serrage: 15 kgs – 45 kgs
- Temps de cerclage: 1.8 secondes en moyenne
- Puissance électrique: 220/230 volts, 50/60 Hz
- Taille mini des colis: L 60 mm x H 30 mm